



Mikołajski Puchar Europy Centralnej w KLASIE CADET 2024

Mikołajki , 31.05-2.06.2024r.

INSTRUKCJA ŻEGLUGI

Organizator :

- Mazurski Klub Żeglarski w Mikołajkach

1. PRZEPISY

1.1 Regaty zostaną rozegrane zgodnie z 'przepisami' zdefiniowanymi w Przepisach Regatowymi Żeglarstwa, Przepisami klasowymi.

1.2 [NP] – oznacza przepis, naruszenie którego nie stanowi podstawy do protestu przez jacht. Dodatek T PRŻ, Arbitraż, będzie miał zastosowanie

1.3 Dodatek P PRŻ, Specjalne procedury dla przepisu 42, będzie miał zastosowanie.

[NP] - oznacza przepis, naruszenie którego nie stanowi podstawy do protestu przez jacht.

1.4 ZASADY POSTĘPOWANIA [NP] [DP] Zawodnicy i osoby wspierające muszą stosować się do wszelkich uzasadnionych poleceń organizatorów, sędziów i mierniczych.

2. KOMUNIKACJA Z ZAWODNIKAMI

Komunikaty dla zawodników będą umieszczane na platformie internetowej upwind24. Zgłoszenia do regat tylko online.

3. ZMIANY W INSTRUKCJI ŻEGLUGI

Wszelkie zmiany w Instrukcji Żeglugi będą ogłaszane na minimum 2 godzinę przed startem w dniu, w którym zaczynają obowiązywać, z wyjątkiem przyspieszenia planu rozgrywania wyścigów, która musi być opublikowana do godziny **20:00** w dniu poprzedzającym dzień obowiązywania.

4. PROGRAM REGAT

4.1 Planuje się rozegranie 9 wyścigów

4.2 Wyścigi planowane są jak poniżej:

Termin	Wyścigi	Czas sygnału ostrzeżenia, inne
Piątek 31.05.2024r.	I	11.30 Start do wyścigu Przewiduje się rozegranie 4 wyścigów.
Sobota 01.05.2024r.	Kolejne wyścigi	11.00 Start Przewiduje się rozegranie 3 wyścigów.
Niedziela 02.05.2024r.	Kolejne wyścigi 15.00	11.00 Następny wyścig zaraz po zakończeniu pierwszego wyścigu dnia. Przewiduje się rozegranie 2 wyścigów. Zakończenie regat.

4.3 Wyścigi nierozegrane w danym dniu mogą zostać rozegrane w kolejnym dniu decyzją komisji regatowej.

4.4 Ostatniego dnia regat żaden sygnał ostrzeżenia nie zostanie podany później niż o

godzinie 13.30.

4.5 Obowiązuje flaga D MKS wywieszona na maszcie w klubie, które oznacza pozwolenie na wodowanie łodzi.

5. FLAGI KLASY

Flagą klasy Cadet będzie flaga biała z literą C.

6. TRASY

6.1 Trasę regat określają Załączniki 1 i 2 do niniejszej Instrukcji Żeglugi.

6.2 Przewiduje się możliwość skrócenie trasy zgodnie z przepisem PRŻ 32

6.3 Komisja Regatowa może zasignalizować zastosowanie skróconej trasy poprzez wystawienie flagi S na Statku Komisji Regatowej. Opis skrócenia trasy jest w Załączniku 1 i 2.

6.4 Obowiązują dwie trasy regat

a) Trasa trójkątna załącznik nr 1 na jeziorze Mikołajskim

b) Trasa trapezowa załącznik nr 2 na jeziorze Śniardwy

7. ZNAKI

7.1 Znakami będą, boje koloru żółtego w kształcie Stożka z numerami.

7.2 Znakami linii startu będzie, statek Komisji Sędziowskiej na jednym końcu linii startu i boja czerwona walcowa na drugim końcu linii.

7.3 Znakami linii mety będzie statek Komisji Sędziowskiej na jednym końcu linii startu i boja niebieska walcowa na drugim końcu linii.

7.4 Znakiem zastępczym będzie boja biała w kształcie stożka.

8. START

8.1 Linia startu przebiegać będzie pomiędzy masztem na statku KS i boją czerwoną walcową **na drugim końcu linii.**

8.2 Starty do wyścigów przeprowadzone będą zgodnie z PRŻ 26.

8.3 Jacht, który wystartuje później niż 4 minuty po sygnale startu będzie klasyfikowany jako DNF.

9. ZMIANA NASTĘPNEGO BOKU TRASY

Zgodnie z PRŻ 33. Aby zmienić następny bok trasy, Komisja Regatowa:

a) postawi nowy i usunie oryginalny znak tak szybko jak to możliwe,

b) przesunie linię mety lub

c) przesunie znaki bramki. Zmienia to PRŻ 33

10. META

Linia mety przebiegać będzie pomiędzy masztem na statku KS i boją niebieską walcową na drugim końcu linii.

11. LIMIT CZASU

Jachty, które nie ukończą wyścigu w czasie 15 minut po pierwszym jachcie swojej klasy będą sklasyfikowane jako DNF bez rozpatrywania. Zmienia to PRŻ 35, A5.1 i A5.2.

12. PROTESTY I PROŚBY O ZADOŚCUCZYNIENIE

12.1 Formularze prośby o rozpatrywanie dostępne w biurze regat. Protesty i prośby o zadośćuczynienie lub wznowienie rozpatrywania muszą być dostarczone do biura regat w określonym limicie czasu.

12.2 Dla ważności protestu obowiązuje powiadomienie o zamiarze protestowania statek komisji regatowej możliwie jak najszybciej po ukończeniu wyścigu bez jakiegokolwiek

kontakty z trenerem, rodzicami, itp. Niniejszy punkt zmienia PRŻ 61.

12.3 Limit czasu składania protestów wynosi 60 minut po ukończeniu przez ostatni jacht ostatniego wyścigu w danym dniu.

12.4 Zestawienie protestów będące informacją dla zawodników o terminie rozpatrywania oraz, czy są stroną lub świadkiem w proteście, wywieszane będzie w ciągu 15 minut po zakończeniu limitu czasu składania protestów. Rozpatrywanie odbywać będzie się w biurze regat.

12.5 Zawiadomienie o protestach składanych przez komisję regatową lub zespół protestowy będą wywieszane celem poinformowania zawodników zgodnie z przepisami 61.1(b).

12.6 Ostatniego dnia regat limit czasu składania protestów wynosi 30 minut po ukończeniu przez ostatni jacht ostatniego wyścigu.

13. PUNKTACJA

13.1 Przy rozegraniu 3 wyścigów wynikiem punktowym będzie łączna suma punktów ze wszystkich wyścigów.

13.2 Gdy zostało zakończonych 4 lub więcej wyścigów, wynikiem punktowym jachtu w serii będzie łączna suma jego punktów ze wszystkich wyścigów z odrzuceniem najgorszego wyniku.

13.3 Regaty zostaną uznane za ważne po rozegraniu 1 wyścigu.

13.4 W przypadku nałożenia kary wg. uznania Zespołu Protestowego za przepisy oznaczone w IŻ [DP] skrótem stosowanym w punktacji będzie DPI.

13.5 W przypadku zastrzeżeń do opublikowanych wyników, zawodnik musi złożyć biurze regat formularz o sprostowanie wyniku.

14. PRZEPISY BEZPIECZEŃSTWA [DP] [NP]

14.1 [DP] Przepis PRŻ 40.1 o osobistych środkach wypornościowych ma zastosowanie.

14.2 [NP][DP] Jacht, który nie wychodzi na wodę lub wycofa się z wyścigu musi jak najszybciej powiadomić o tym Komisję Regatową.

14.3 Kanałem radiowym stosowanym przez Komisję Regatową na potrzeby przepisu PRŻ 37, gdy flaga V zostanie wystawiona na wodzie będzie kanał VHF 72. Dodatkowe informacje dotyczące bezpieczeństwa, w tym numery telefonów, do służb ratowniczych i medycznych umieszczone zostaną na tablicy ogłoszeń.

15. ZMIANA ZAŁOGI LUB WYPOSAŻENIA [DP]

15.1 Zmiana zawodnika jest niedozwolona bez uprzedniej pisemnej zgody komisji regatowej i zespołu protestowego.

15.2 Wymiana uszkodzonego lub utraconego wyposażenia jest niedozwolona bez zgody Komisji Regatowej. Prośby o wymianę muszą być składane do komisji przy pierwszej nadarzającej się okazji.

16. ŁODZIE OSÓB WSPIERAJĄCYCH [DP] [NP]

16.1 Trenerzy i inne osoby wspierające zawodników muszą przebywać na zewnątrz obszarów, na których ścigają się jachty od sygnału przygotowania do zamknięcia linii mety, lub KR zasygnalizuje odroczenie, falstart generalny lub przerwanie wyścigu. W trakcie startów ww. muszą znajdować się minimum 50 m poniżej linii startu, a po starcie minimum 50 metrów od jachtów 'W wyścigu'.

16.2 Dodatkowo łodzie poruszające się z szybkością powyżej 5 węzłów muszą znajdować się minimum 150 metrów od jachtów w wyścigu.

17. ŁĄCZNOŚĆ RADIOWA [DP] [NP]

Jachtowi nie wolno emitować sygnałów radiowych w czasie wyścigu ani otrzymywać specjalnych sygnałów radiowych, które nie byłyby dostępne dla wszystkich jachtów. Ograniczenie niniejsze dotyczy również telefonów komórkowych.

18. ZASTRZEŻENIE ODPOWIEDZIALNOŚCI

18.1 Organizator i Komisja regatowa nie przyjmuje żadnej odpowiedzialności za uszkodzenia

sprzętu lub zranienia osób lub za śmierci, wynikłe w związku z regatami, przed ich rozpoczęciem, podczas ich trwania lub po regatach. Żadna z czynności wykonana lub niewykonana przez Organizatorów, nie zwalnia uczestników regat od ponoszenia odpowiedzialności za jakąkolwiek szkodę spowodowaną przez zawodnika lub jego jacht, wynikającą z udziału w regatach.

18.2. Kierownicy i trenerzy ekip są zobowiązani do kontroli ilości wypływających i powracających załóg do portu. Wszelkie wątpliwości dotyczące braku załogi natychmiast należy zgłaszać do KS.

18.3 Trenerzy holują tam i z powrotem, łodzie zawodników od portu na akwen regat na jeziorze Śniardwy Lub rozlewisko.

19. PRAWA DO WIZERUNKU

Zgłaszając się do regat zawodnicy, trenerzy i osoby towarzyszące wyrażają zgodę na bezpłatne wykorzystanie swego wizerunku przez organizatorów i sponsorów podczas zdjęć, filmów i innych reprodukcji w czasie trwania regat oraz we wszystkich materiałach dotyczących regat.

Regaty odbywają się na zasadach ogólnych ze szczególnym obowiązkiem przestrzegania § 6.03 i 6.03 bis przepisów żeglugowych na śródlądowych drogach wodnych.

KOMISJA REGATOWA ŻYTCZY WSZYSTKIM UCZESTNIKOM REGAT SUKCESÓW.

Sędzia Główny

SZKIC TRASY REGAT

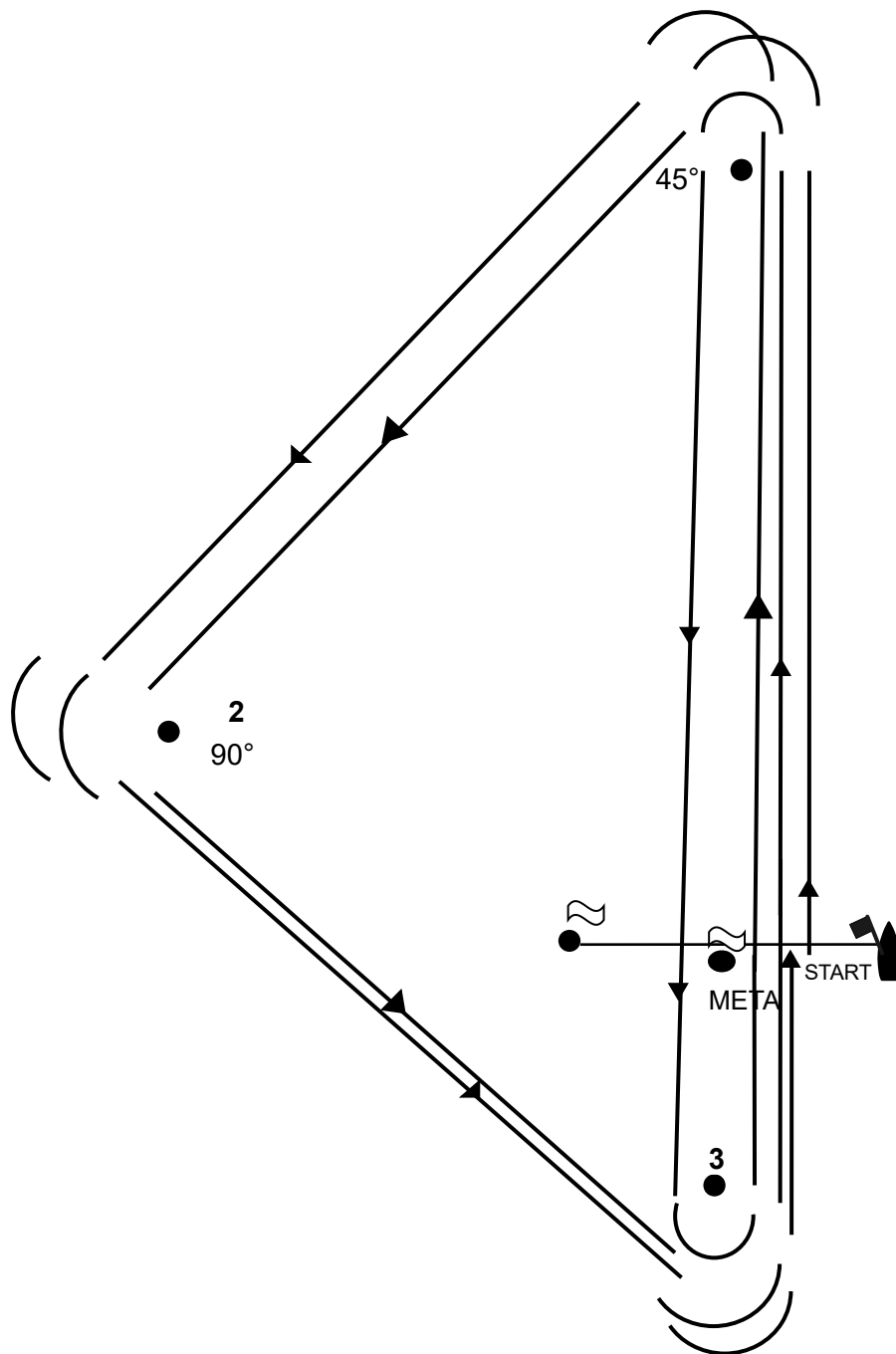

TRASA

Start - 1 - 2 - 3 - 1 - 3 - 1 - 2 - 3 - Meta

TRASA SKRÓCONA

Start - 1 - 2 - 3 - 1 - 3 - Meta

SZKIC TRASY REGAT

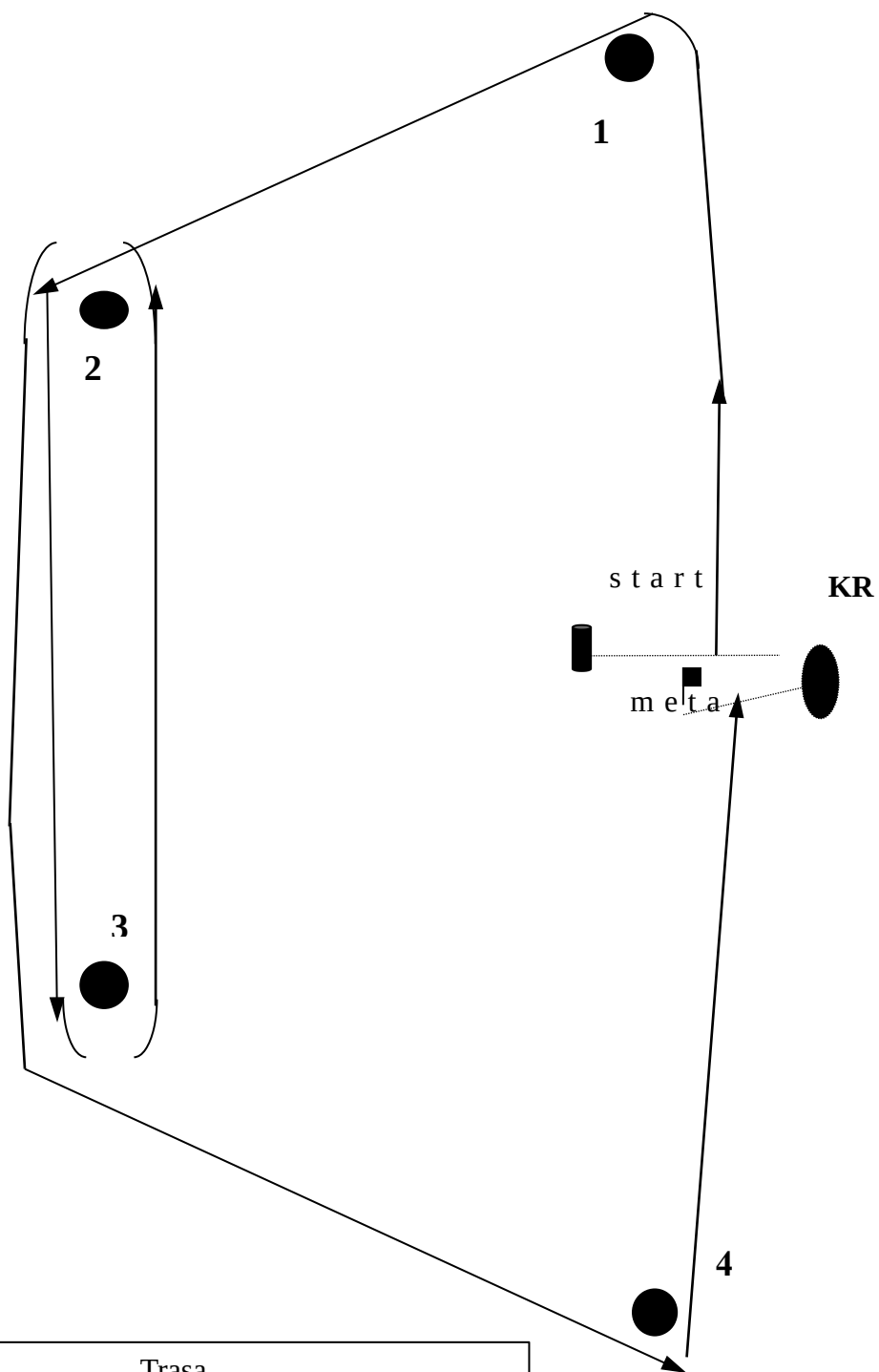

Trasa
start – 1 – 2 – 3 – 2 – 3 – 4 – meta.
Trasa skrócona
start – 1 – 2 – 3 – 4 – meta.

SĘDZIA GŁÓWNY

Dariusz Mazur