

**ZESPOŁOWE MISTRZOSTWA
POLSKIEGO STOWARZYSZENIA
KLASY O'PEN SKIFF**



Kraków, 24.10 - 25.10.2024



Organizatorem regat jest *KLUB ŻEGLARSKI HORN KRAKÓW*

INSTRUKCJA ŻEGLUGI

1. Przepisy

- 1.1 Regaty zostaną rozegrane zgodnie z „przepisami” określonymi definicją w Przepisach Regatowych Żeglarstwa World Sailing, a w szczególności z Dodatkiem D – Przepisy Regat Zespołowych.
- 1.2 Jachty mogą być zobowiązane do zamieszczenia oficjalnych naklejek sponsorów regat, dostarczonych przez organizatora.
- 1.3 W przepisach dotyczących niniejszych regat:
[DP] oznacza przepis, za którego naruszenie zastosowana kara pozostaje w gestii zespołu protestowego;
[NP] oznacza przepisy, które nie stanowią podstawy do prośby o zadośćuczynienie wnoszonej przez jacht.

2. Ogłoszenia dla zawodników, zmiany w Instrukcji Żeglugi

- 2.1 Ogłoszenia dla zawodników wywieszane będą na oficjalnej tablicy ogłoszeń na stronie regat www.upwind24.pl oraz na tablicy znajdującej się w namiocie przy Biurze Regat.
- 2.2 Zmiany w Instrukcji Żeglugi będą wywieszane nie później niż 30 minut przed startem do pierwszego wyścigu dnia, w którym obowiązują, lub będą podawane ustnie zawodnikom.

3. Akwen regat

Wyścigi zostaną rozegrane w Krakowie na Zalewie Bagry Wielkie.

4. Plan czasowy wyścigów

- 4.1 Sygnał ostrzeżenia do pierwszego wyścigu w dniu 24.10.2024 r. o godz. 10:55
- 4.2 Sygnał ostrzeżenia do pierwszego wyścigu w dniu 25.10.2024 r. o godz. 10:25
- 4.3 W ostatnim dniu regat żaden sygnał ostrzeżenia nie zostanie podany po godz. 14:00 z wyjątkiem, kiedy KS nie będzie mogła ustalić wyników końcowych regat z powodu nie dokończonych rund w minimalnej ilości.

5. Formuła rozegrania regat

Szczegółowa formuła rozgrywania regat podana będzie na odprawie zawodników w dniu 24.10.2024 o godzinie 09:30. Program uzależniony jest od ilości zgłoszonych drużyn i warunków atmosferycznych.

6. Identyfikacja zespołów.

Po losowaniu numerów każdy zespół zobowiązany jest oznaczyć obustronnie jachty w części dziobowej odpowiednimi numerami na lewej i prawej burcie.

Partnerzy:



7. Trasa regat

7.1 Znakami trasy będą boje walcowe koloru żółtego z numerami, które należy okrążyć prawą burzą w następującej kolejności:

Start – 1 – 2 – 1 – 3 – 4 – Meta

7.2 Znakiem ograniczającym start z lewej strony będzie tyczka z flagą zieloną, a z prawej strony statek KS z nabieżnikiem (maszt jachtu). Meta ograniczona będzie z prawej strony statkiem KS z nabieżnikiem (maszt jachtu) i z lewej strony tyczka z flagą zieloną.

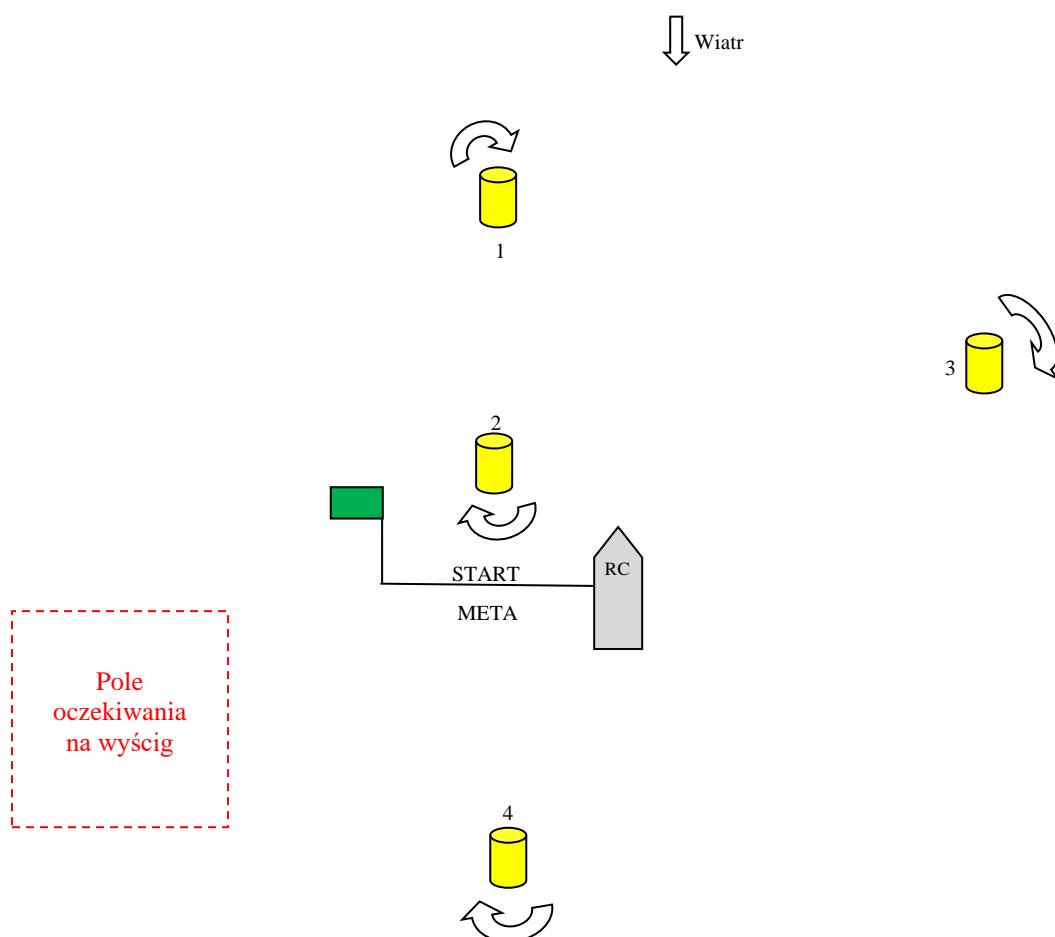

8. Start

8.1 Starty do wyścigów przeprowadzone zostaną zgodnie z PRŻ, sygnał ostrzeżenia będzie sygnalizowany flagą MKS „O”.

8.2 Jachty, które nie wystartowały w okresie 2 minut po sygnale startu klasyfikowane będą jako DNS.

8.3 Zawodnicy, którzy nie powrócili po „odwołaniu indywidualnym” celem powtórnego startu w ciągu 2 minut po ich sygnale startu, będą sklasyfikowani jako OCS.

8.4 [DP] Jachty, których sygnał ostrzeżenia nie został jeszcze podany, muszą unikać przebywania w polu startowym. Pole oczekiwania na swój sygnał ostrzeżenia oznaczone jest na rysunku.

9. Zmiana trasy po starcie

9.1 Po sygnale startu Komisja Regatowa może dokonać zmiany położenia znaków. Zmiana taka zostanie dokonana zanim prowadzący jacht rozpoczął żeglowanie na danym boku trasy, bez podania sygnałów optycznych i dźwiękowych (zmiana przepisu 33).

Partnerzy:



10. Wyścig przerwany

- 10.1 Wg uznania Sędziego Głównego wyścig może być przerwany w dowolnym czasie przez podniesienie:
- flagi „N” - dotyczy to wszystkich rozpoczętych wyścigów,
 - flagi „N” z numerami zespołów na tablicy - dotyczy tylko wyścigu tych zespołów.
- Towarzyszą temu trzy sygnały dźwiękowe.
- 10.2 [DP] Zespoły, których dotyczy taki sygnał winny wrócić na pole oczekiwania (nie przeszkadzając innym zespołom będącym w wyścigu) i oczekiwać na dalsze komunikaty, które będą ogłoszone kapitanom zespołów.

11. Meta

Jachty, które nie ukończą w ciągu 10 minut od chwili ukończenia wyścigu przez pierwszy jacht, będą klasyfikowane jako DNF.

12. Arbitraż

Wszystkie wyścigi odbędą się z udziałem Arbitrów (D 2 PRŻ).

13. Protesty i kary

- 13.1 Niniejszy punkt dotyczy protestów i próśb o zadośćuczynienie innych niż określonych w przepisie D2.2.
- 13.2 Przepis D 1.2 (e) odnosi się do wszystkich protestów i próśb o zadośćuczynienie.
- 13.3 Limit czasu dla protestów i próśb o zadośćuczynienie wynosi 5 minut po ukończeniu danego wyścigu przez ostatni jacht.
- 13.4 W przypadku rozpatrywania na brzegu limit czasu wynosi 30 minut po zakończeniu wszystkich wyścigów dnia. Zestawienie protestów i przybliżony czas ich rozpatrywania podane będą na tablicy ogłoszeń.

14. Kontynuacja wyścigów

- 14.1 Starty do wyścigów nie będą opóźniane jeśli jachty nie będą żeglowały w kierunku linii startu tak szybko jak to możliwe.
- 14.2 [DP] Po ukończeniu lub wycofaniu się, jachty muszą jak najszybciej żeglować w kierunku miejsca oczekiwania na kolejny wyścig bezwzględnie ustępując wszystkim jachtom będącym w wyścigu.

15. Punktacja

W regatach zespołowych stosowana będzie punktacja zgodna z Dodatkiem D - Przepisy Regat Zespołowych.

16. [DP] [NP] Przepisy bezpieczeństwa i porządkowe.

- 16.1 Komisja regatowa może protestować jachty za naruszenie niniejszych przepisów bezpieczeństwa i porządkowych.
- 16.2 Zawodnicy mają obowiązek noszenia osobistych środków asekuracyjnych przez cały okres przebywania na wodzie. Niniejszy punkt zmienia preambułę Części 4 PRŻ.
- 16.3 Jacht, który nie opuszcza portu musi jak najszybciej powiadomić o tym fakcie Komisję Regatową.
- 16.4. Jacht, który wycofa się z wyścigu musi powiadomić o tym fakcie komisję regatową przed opuszczeniem akwenu lub, gdy nie jest to możliwe, jak najszybciej po powrocie na brzeg.
- 16.5 Dodatkowe informacje dotyczące bezpieczeństwa, w tym numery telefonów do służb ratowniczych i medycznych umieszczone zostaną na tablicy ogłoszeń.
- 16.6 [NP] Flaga AP nad flagą H wystawiona na brzegu oznacza: „Jachtom nie wolno opuszczać portu. Czekać na następne komunikaty”. Niniejszy punkt zmienia Sygnały w Wyścigu PRŻ.

Partnerzy:



- 16.7 Kierownicy ekip, trenerzy, kibice i inny personel pomocniczy muszą przebywać na zewnątrz obszarów, w których ścigają się jachty, w odległości nie mniejszej niż 20 metrów od jachtów w wyścigu, od sygnału przygotowania pierwszej klasy startującej do czasu, gdy wszystkie jachty ukończą lub do czasu, gdy komisja regatowa zasygnalizuje odroczenie, odwołanie generalne lub przerwanie wyścigu. Łodzie pomocnicze nie mogą pływać z prędkością powyżej 3 węzłów, chyba że uczestniczą w akcji ratunkowej.
- 16.8 Jachtom nie wolno świadomie wyrzucać śmieci do wody. Śmieci mogą być umieszczane na motorówkach pomocniczych bądź łodziach komisji regatowej.

17. Nagrody

Pierwsze trzy zespoły otrzymują medale i tytuły Zespołowych Mistrzostw Polskiego Stowarzyszenia Klasy O'pen Skiff. Pierwsze trzy zespoły otrzymują nagrody. Wszyscy zawodnicy otrzymują dyplomy okolicznościowe i upominki.

18. Zastrzeżenie odpowiedzialności

Zawodnicy uczestniczą w regatach całkowicie na własne ryzyko. Patrz Przepis 4, Decyzja o uczestniczeniu w wyścigu. Organizator nie przyjmuje żadnej odpowiedzialności za uszkodzenia sprzętu lub zranienia osób lub śmierć osób w związku z regatami, przed, podczas lub po regatach.

Sędzia Główny
Andrzej Ogrodnik

Partnerzy:

